



# MINI Challenge 2009



- **Rennsport**  
trifft
- **Faszination**  
und
- **Lifestyle**



# Rennsport



**MINI Challenge seit 2004**

**Eine der populärsten  
und spektakulärsten  
Rennserien Deutschlands**



**Vor vollen Rängen im  
Rahmen von Mega-Events**



**Staunen Sie, was der MINI  
leisten und bewirken kann**



# Lifestyle



**Eigene Paddock-Lounge  
im Eventzelt und  
MINI Fahrerlager als  
Public-Area**



**Treffpunkt der Teams,  
Journalisten, Sponsoren,  
Promis und Fans**

**Prominente als Fahrer,  
Gäste und bei den  
Partyevents mit  
hochkarätigen Liveacts**



# Rennkalender 2009

- **17. - 19. April**      **Hockenheim**      **GP von Stuttgart**
- **22. - 24. Mai**      **Silverstone (GB)**      **MINI United**
- **05. - 07. Juni**      **Hockenheimring**      **ADAC Masters**
- **10. - 12. Juli**      **Nürburgring**      **Formel 1**
- **07. - 09. August**      **Nürburgring**      **Oldtimer GP**
- **04. - 06. September**      **Oschersleben**      **WTCC**
- **18. - 20. September**      **Sachsenring**      **ADAC Masters**
- **02. - 03. Oktober**      **Salzburgring(A)**      **Finale**



# MINI UNITED

Erleben Sie neben dem Motorsport  
eine neue Festival-Generation mit

ODER

- bis zu 70.000 MINI Besitzern  
und Begeisterten aus der  
ganzen Welt zum 50. Geburtstag  
von MINI in Silverstone

ODER

Lassen Sie sich faszinieren  
vom alljährlichen Oldtimer GP  
in der weltberühmten  
„Grünen Hölle“  
des Nürburgringes

Formel 1 Grand Prix von  
Deutschland

...und das alles vor Hunderttausenden von Zuschauern

Nähere Informationen zu den Veranstaltungen finden Sie unter :

Silverstone  
Oschersleben  
Nürburgring  
Hockenheim / Sachsenring

MINI United  
WTCC  
Oldtimer GP  
GT - Masters

[www.challenge.mini.de](http://www.challenge.mini.de)  
[www.miniunited.com](http://www.miniunited.com)  
[www.fiawtcc.de](http://www.fiawtcc.de)  
[www.avd.de/ogpracing/index.shtml](http://www.avd.de/ogpracing/index.shtml)  
[www.gtmasters.org](http://www.gtmasters.org)



# Das ORMS-Racing-Team



**4 Rennwagen**

**4 Fahrer**

**Daniel Keilwitz**

**Dirk Lauth**

**Henry Littig**

**Dominik**

**Roschmann**

**Seit 2002 professionell und erfolgreich in den Rennserien der MINI Challenge, SEAT Leon Supercopa, VLN, 24-h-Rennen Nordschleife-Nürburgring und 24-h-Rennen Dubai**



# Technische Daten

## MINI John Cooper Works CHALLENGE



- Leistung:  
154 kW/210 PS
- Beschleunigung 0–100 km/h in  
6,1 Sek.
- Höchstgeschwindigkeit:  
240 km/h



# Media Coverage



**2008** Reportagen im *DSF* und auf *Maxdome.de* nach jedem Rennen



# Medienwerte im Vergleich

Beleg ständig steigender Popularität und Reichweite

Jahr	2005	2006	2007	2008
Berichtzeit über Mini Challenge	02:18h	16:08h	24:23h	54:08h
Brutto-Reichweite TV	39,22 Mio	63.97 Mio	22,98 Mio	30,87 Mio
Werbewert	370.000,-	647.744,-	707.384,-	2.958.349,-
Online-Berichte Mini		134	179	610
Besuche der Website ges.	13.823	107.633	89.701	1.802.000
Aufgerufene Seiten/Tag	462	1422	2033	
Verweildauer	11.43 min	18.02 min	19.08 min	

Fernsehübertragungen auf DSF, Pro 7, Sat 1, n-tv, div. Regionalsendern  
und Internet-TV Reportagen bei maxdome.de und AXN

\*Angaben 2007 bis September



# Wir bieten

- **Ein Team - 4 Fahrzeuge - Ein Auftritt ...Medienwirksam in TV, Radio, Internet, Print...**
- **Lifestyle und Rennsport für Ihre besten Mitarbeiter oder Kunden, zur Motivation und Kundenbindung**
- **Außergewöhnliche Events mit Promifaktor**
- **Werbung in der werbeinteressantesten Zielgruppe**
- **Imagetransfer mit einer der bekanntesten Marken**
- **Steigerung des Bekanntheitsgrades Ihrer Marke**
- **Medienwirksame Publicity und Corporate Identity**
- **Motorsport zum Anfassen**
- **Sportliche Rahmen für Ihre Events**
- **Verlinkungen über unsere erfolgreichen Websites**

**entsprechend des auf Ihr  
Engagement zugeschnittenen Sponsoringpaketes**



# Sponsorflächen

(graue Flächen sind durch die Seriensponsoren belegt)

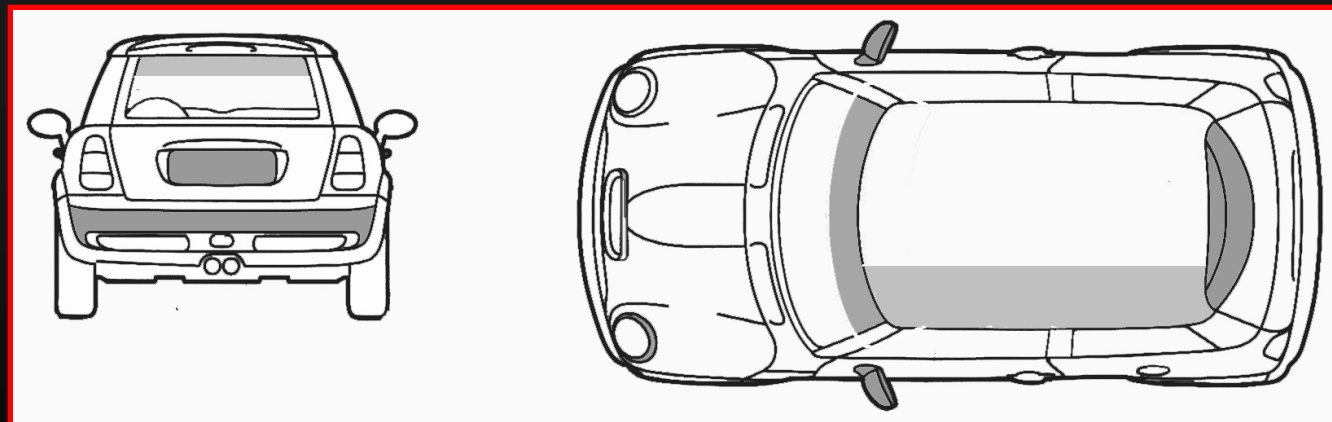
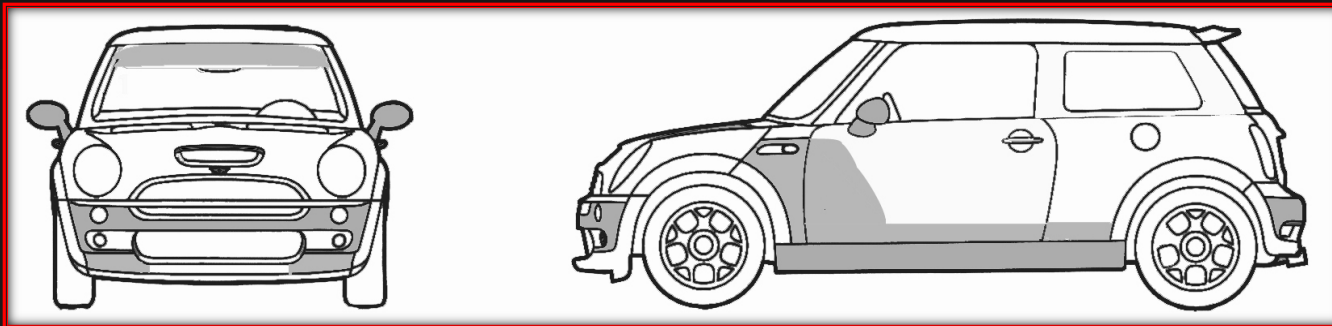



# Weitere Darstellungsmöglichkeiten

- **Internetverlinkung ( mini-racing-team.de , orms-racing.de )**
- **Teambekleidung**
- **Boxenbewerbung in Public-Areas**
- **Bannerwerbung**
- **Crossoverprodukte**
- **Firmenevents**
- **Onlineauftritte**
- **...**



# Wir suchen

**Motorsport- und Lifestyle-interessierte Sponsoren, welche die Reichweite, die Chancen, die Publicity und den positiven Imagetransfer für sich nutzen möchten und je nach Engagement auch Ihren Mitarbeitern, Kunden und Gesellschaftern einzigartige Events bieten möchten**



# Let's MINI 2009



Wir freuen uns von Ihnen zu  
hören !!!

[www.mini-racing-team.de](http://www.mini-racing-team.de)

D. Lauth

0151-52 50 38 06